

HELAUTOMATISK DAMPKJELANLEGG I CONTAINER

- Schuster DE 12 Dampkjele 2000 kgd/h 12 bar – Utstyrt for helautomatisk drift i 24 timer.
- Tilgjengelig med oljebrenner eller gassbrenner.
- Automatisk bunnblåsningsventil.
- Dobbel kolonne automatisk avherdingsfilter.
- P&ID tegning av kjel, brenner og matevannstank.
- Standard dokumentasjon, et i papirformat og et elektronisk.

Shuster DE 12 er en røykrørs dampkjele med vannkjølt vendekammer bak. Standard sikkerhets trykk 12 bar og kapasitet 2000 kgd/t. Modellen er godkjent iht. gjeldene forskrifter og har sikkerhets utstyr for automatisk drift og enkel igangkjøring. Overensstemmelse med nødvendig sikkerhetskrav iht. EN 97/23/CE (PED). Kjelen er CE-merket.

Eksterne dimensjoner er 8000 x 2550 x 2774 mm (L x B x H). Tørr vekt for kontaineren er 10.000 kg.

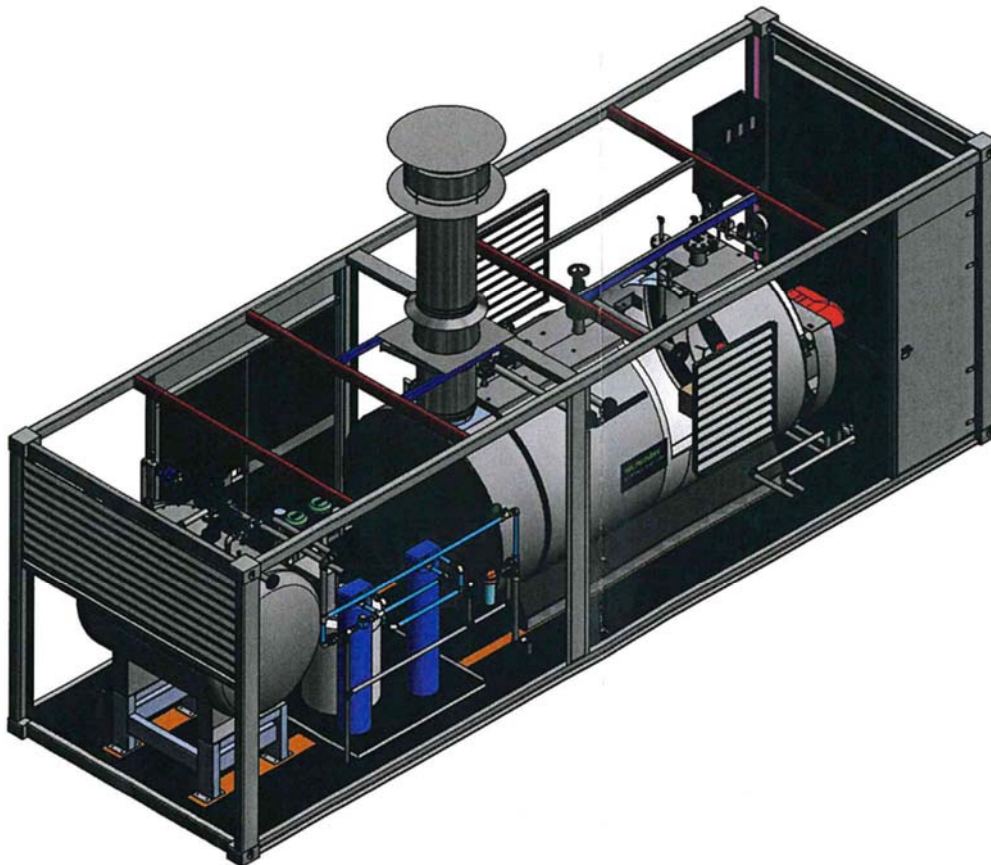

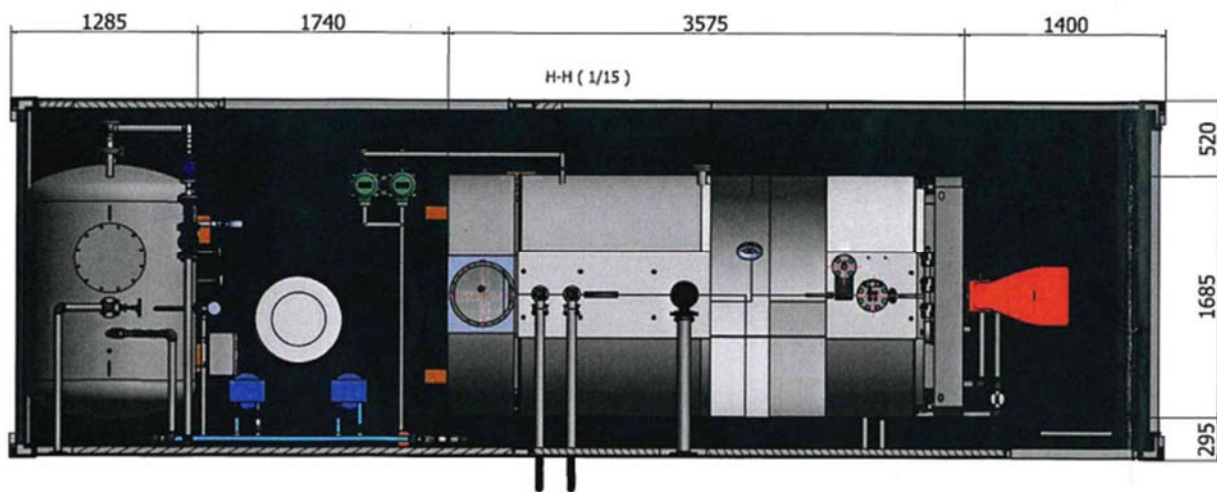
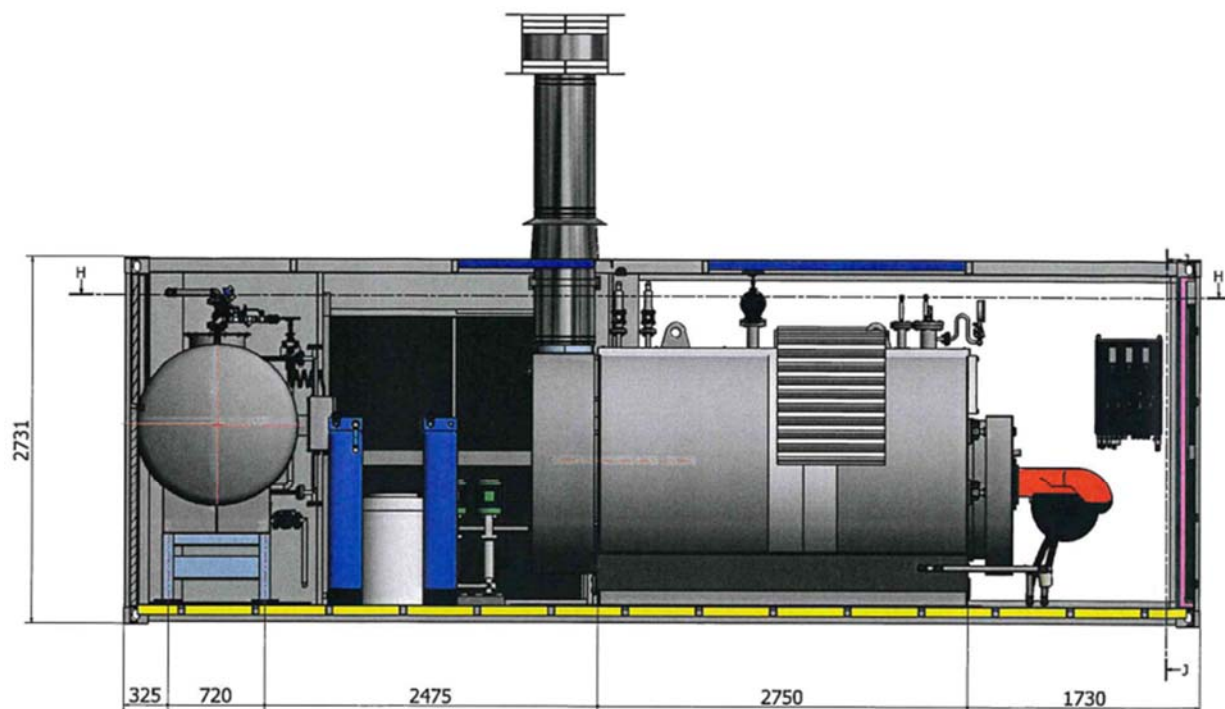





Dokumentmappen inneholder:

Manufacturer's Declaration of Conformity in compliance with the Annex VII of the European Directive 97/23/EC (PED)
Installasjons-, - bruker og service manual.
Sertifikater for sikkerhets komponenter.
Kontroll panelets elektriske skjema er relatert til samsvarserklæringen.

Spesifikasjoner kjel:

Nominal output effect: 1363 kW
Nominal input effect: 1597 kW
Steam production: 2000 kgd/h
Working pressure: 6 - 11,1 bar
Design pressure: 12 bar
Pressure test: 18 bar
 Δp smoke side: 6 mbar
Vann volum ved normal vannstand: 2005 liter
Total volume: 2810 liter
Minimum length burner head: 370 mm
Burner max blust tube diameter: 280 mm
Steam valve: DN 65
Total dry weight: 4610 KG
Power supply: 230 V / 400V
Nominal frequency: 50 Hz
H - height: 2422 mm
W - width: 2246 mm
L - Depth: 3559 mm
 \emptyset - Chimney connection: 408 mm

Matevannstank:

Det er med en 2000 ltr matevannstank med damp oppvarming, stativ, nivårule indikator for nivåstyring av tanken og ventiler.

Vannbehandling:

Avherdingsfilter iht. størrelse på kjel. Dobbel kolonne.
Forfilter på vannet inn.

